

コンクリート 床仕上げシステム
CONCRETE FLOOR FINISHING SYSTEM

コンクリート床ならしロボット

スクリードロボ

Concrete Screeding Robot SCREED ROBO

Model CFR/CFR-X

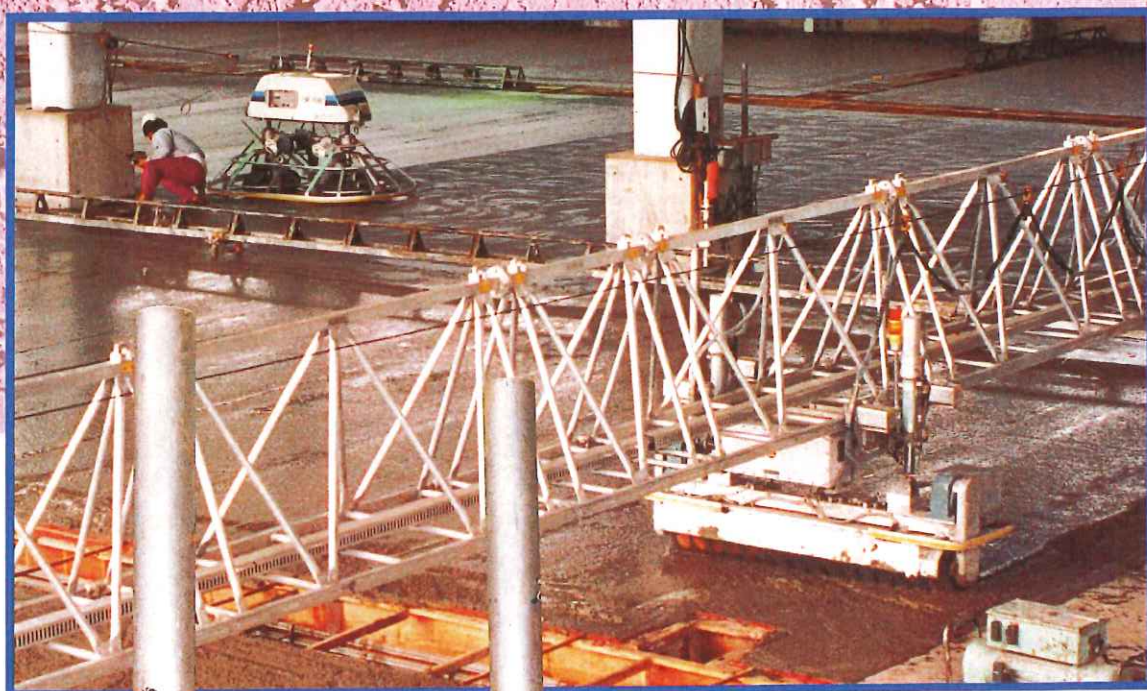

コンクリート均しは、打設されたコンクリートを所定レベルに均すものでこの時のレベルが仕上げ精度を決定する重要な作業であります。特に本作業は作業員の技量によりその精度が大きく左右される問題がありました。コンクリート床均しロボットCFR・CFR-Xはこれらの問題点を解決し、作業環境の改善と高精度の床レベル施工を実現致しました。

In the process of concrete Finishing works, it is said that screeding is most important part to achieve high level concrete finishing. Sanwa Screed Robo CFR & CFR-X has solved the problem by means of automatic mechanization to apply for decreased skilled workers.

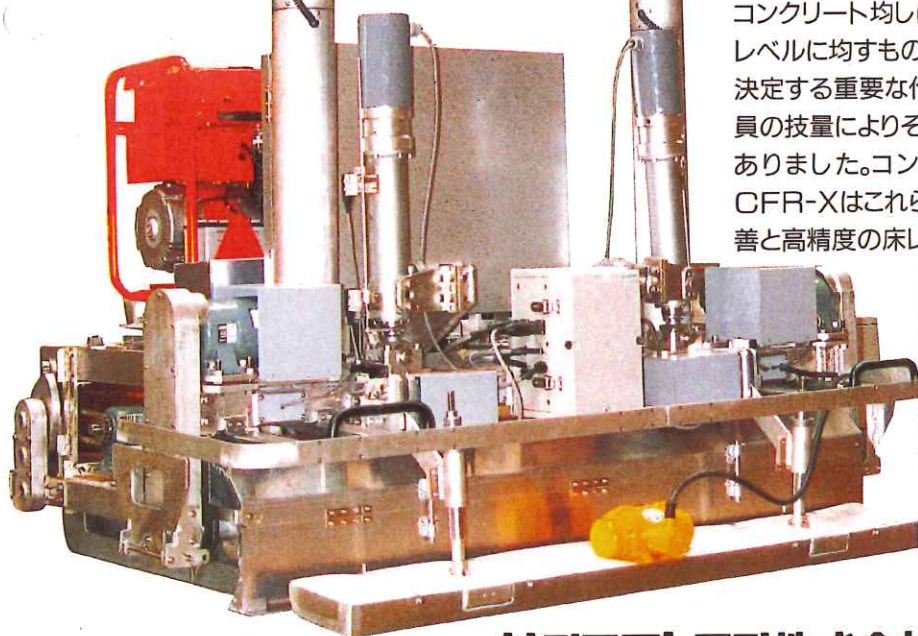

サンワマトロン株式会社
Sanwa Matoron co.,ltd.

CFR型 CFR-X型

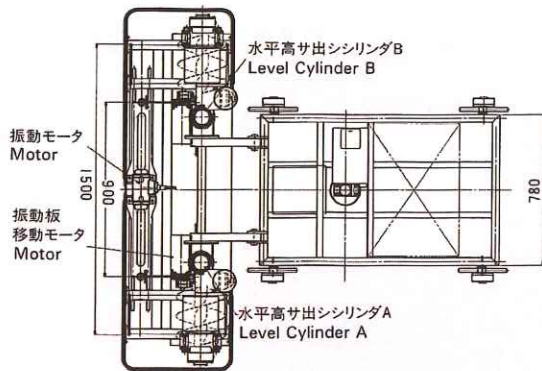

CFR型

ガーダ式であり広い面積の施工に適する。
Girder Type to apply for large area of screeding.

CFR-X型

移動式であり機動性に富む。
Self-walk Type to apply for narrow area of screeding.

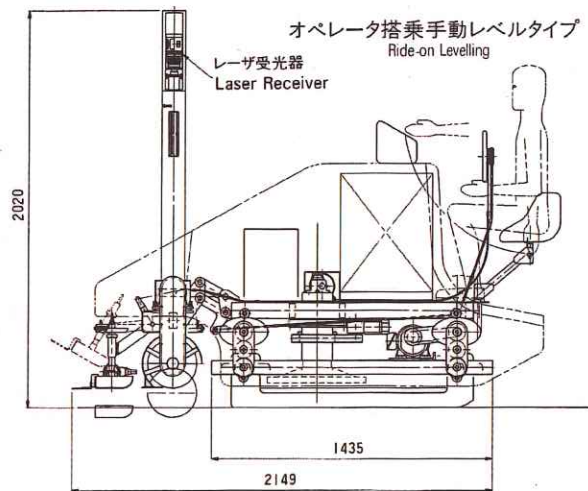
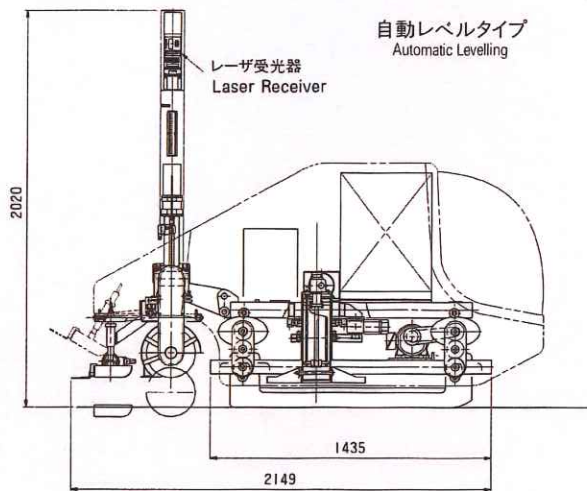

仕様 SPECIFICATIONS

型式 Model	CFR	CFR-X
寸法 Measurement	6,300×17,000×2,230×1,910mm	2,300×1,800×1,800mm
重量 Weight	900kg	360kg
電源 Power Source	3相交流200V	3相交流200V 発電機搭載
使用電力 Power Consumption	約3KVA	約4.5KVA
稼働時間 Working Duration	連続使用8H/1日 1 day	連続使用5H/1日 1 day
施工対象 Working Object	スランプ15～18程度コンクリート Slump 15-18 Concrete	スランプ15～18程度コンクリート Slump 15-18 Concrete

本カタログの仕様は予告なく変更することがあります。The right is reserved to change the specifications without notice due to continuous improvement.

総販売代理店

サンワマトロン株式会社

本社 〒103 東京都中央区日本橋茅場町2-4-9(蛇の目茅場町ビル)
 東京支店 TEL.(03)3667-8961(大代表) FAX.(03)3666-7116
 大阪支店 〒574 大東市新田北町5-48
 TEL.(0720)74-4301(代) FAX.(0720)74-2012
 福岡営業所 〒812 福岡市博多区博多駅前1-11-27(峰ビル)
 TEL.(092)451-8015(代) FAX.(092)471-7318
 札幌営業所 〒063 札幌市西区発寒14条1丁目1-34
 TEL.(011)662-1041(代) FAX.(011)662-1062
 広島出張所 〒733 広島市西区田方2丁目36-6
 TEL.(082)274-2402 FAX.(082)274-2402

製造元



三和機杖株式会社

Sole Distributor

Sanwa Matoron co.,ltd.

Manufacturer

SANWA KIZAI CO., LTD.

Head office

4-9, 2-Chome, Nihonbashi-Kayaba Cho, Chuo-ku, 103, Tokyo, Japan
 Tel. (03)3667-8961 Fax. (03)3666-7116